

Särk

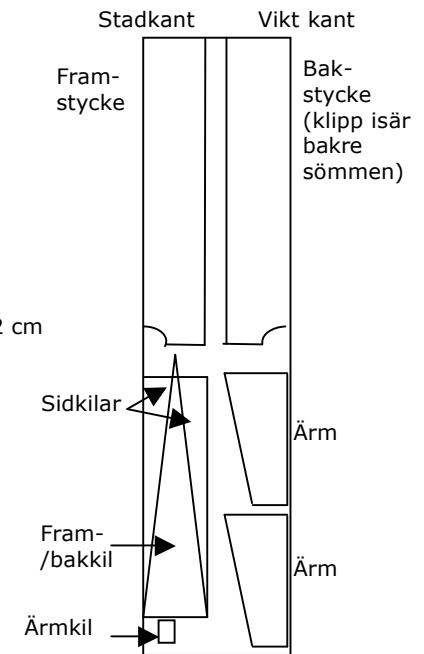
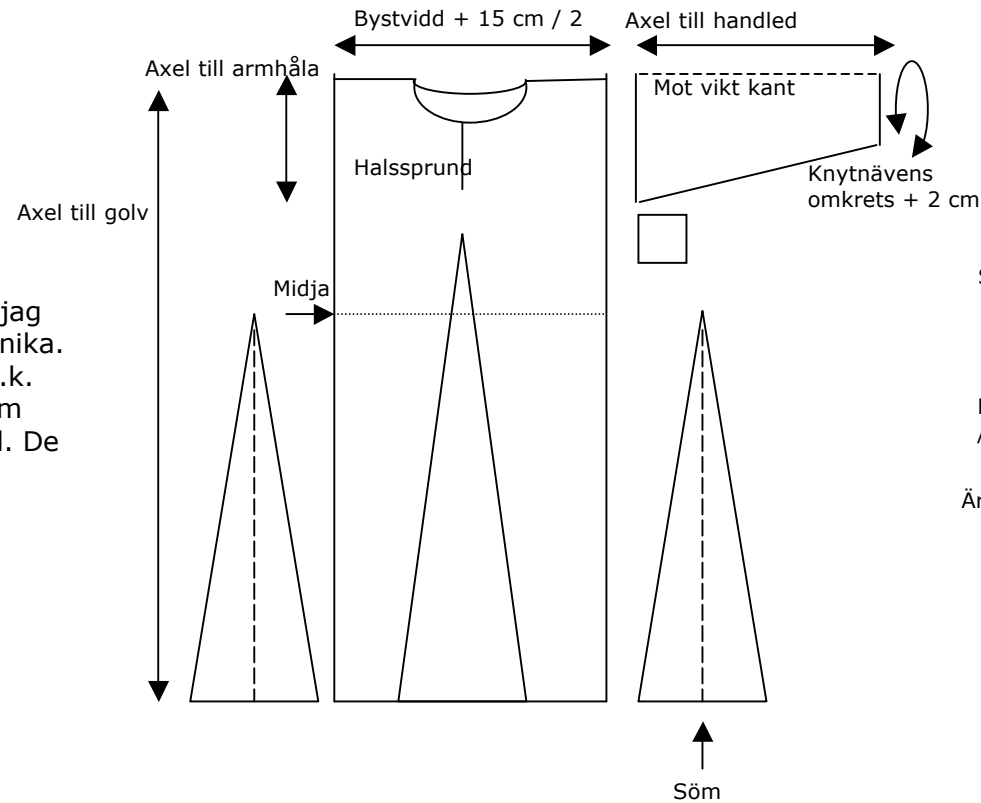
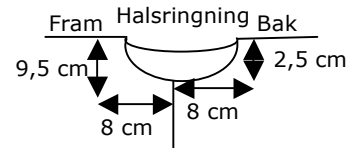
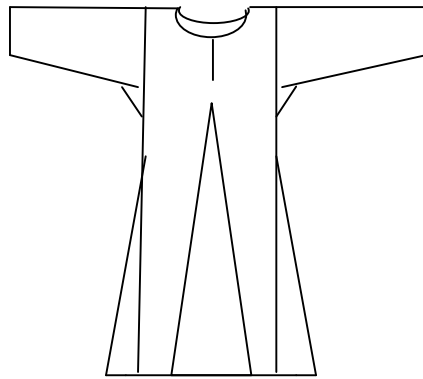

Den här särken är lite vidare, då jag tänkte ha den under en vidare tunika. Jag har gjort inspirerats av den s.k. Grönlandsklänningen: Kilarna fram och bak går ungefär till brösthöjd. De i sidan går till midjehöjd.

- Att sy:
- Sicksacka alla delar.
 - Sy ihop de delade sidskilarna.
 - Sy axelsömmarna.
 - Sy i fram- och bakkilarna. Kom ihåg att lämna öppet för sprundet fram.
 - Sy fast kvadraterna mot ärmarna (som ska bli ärmkilar).
 - Sy i ärmarna.
 - Sy i sidskilarna (och sidsömmen).
 - Fålla eller bandkanta halsen (eller klipp till en infodring och vändsy med halskanten). Sy fast en liten hyska och hake för stängning.
 - Fålla nedre kanten och ärmarna.

Kom ihåg att lägga till sömsmån!